

Característiques



- Cortina d'aire amb bomba de calor d'alt estalvi energètic: Reducció de fins al 70% de consum i emissions de CO2 (mode calor).
- Carcassa autoportant d'acer galvanitzat, acabada amb pintura epoxi-polièster de color blanc RAL9016 com estàndard. Altres colors o acer inoxidable disponible per encàrrec.
- Reixa frontal d'absorció microperforada amb funcions de filtre regenerable de fàcil servei. Prefiltre intern inclòs.
- Difusors lineals de descàrrega amb lames d'alumini anoditzat tipus airfoil, regulables 15° en ambdues direccions.
- Ventiladors centrífugs de doble aspiració amb motors EC de rotor extern de baix nivell sonor i consum.
- Inclou bateria expansió directa per treballar en mode calor amb sensors de temperatura instal·lats. Per encàrrec es pot modificar per treballar en fred i calor (no recomanat) amb bomba de condensats d'aigua opcional.
- Control Plug&Play CS-5DX-NE slave DX amb selector de 5 velocitats i cable telefònic de 10m inclosos.
- Opcional: Control Avançat Clever (programable, automàtic, intel·ligent, estalvi energètic, Modbus RTU per PLC...) amb programa especial per treballar en mode fred que evita la condensació d'aigua a la bateria. Evita limitar la velocitat de l'aire i assegura la correcta separació d'ambients gràcies a la regulació de la potència frigorífica.
- DX 1:1:
Preparada per connectar a bomba de calor LG Inverter (R410A/R32) amb vàlvula d'expansió directa, no inclosa a adquirir pel client.
Inclou Kit Interface DX adaptat per cortina i control programable LG .
- DX VRF:
Preparada per connectar a bomba de calor LG VRF (R410A) i vàlvula d'expansió directa , no incloses, a adquirir pel client.
Inclou Kit Interface VRF adaptat per cortina i control programable LG .

Especificacions

50Hz

Bomba Calor - DX 1:1					
Model	Cabal Nominal (m³/h)	Alçada Recomanada (m)	Unitat Exterior 230Vx1	Unitat Exterior 400Vx3	Connexions bomba de calor
BB 1000 DX17-LG	3510	4-7	UUD1 U30 (60)	UUD3 U30 (60)	1" - 3/8"
BB 1500 DX24-LG	4680	4-7	-	UU70W U34	7/8" - 1/2"
BB 2000 DX34-LG	7020	4-7	2x UUD1 U30 (60) + UUD1 U30 (60)	2x UUD3 U30 (60) + UUD3 U30 (60)	5/8" - 3/8"
BB 2500 DX43-LG	8190	4-7	-	2x UU70W U34 + UU85W U74	1" - 3/8"
BB 3000 DX47-LG	9360	4-7	-	2x UU70W U34	1" - 3/8" // 5/8" - 3/8"

Bomba Calor - VRF			
Model	Cabal Nominal (m³/h)	Alçada Recomanada (m)	Connexions bomba de calor
BB 1000 VRF17-LG	3510	4-7	1" - 3/8"
BB 1500 VRF24-LG	4680	4-7	7/8" - 1/2"
BB 2000 VRF35-LG	7020	4-7	7/8" - 1/2"
BB 2500 VRF43-LG	8190	4-7	7/8" - 1/2"
BB 3000 VRF47-LG	9360	4-7	7/8" - 1/2"

60Hz

Bomba Calor - DX 1:1



Model	Cabal Nominal (m³/h)	Alçada Recomanada (m)	Unitat Exterior 230Vx1	Unitat Exterior 400Vx3	Connexions bomba de calor
BB 1000 DX17-LG	3510	4-7	UUD1 U30 (60)	UUD3 U30 (60)	1" - 3/8"
BB 1500 DX24-LG	4680	4-7	-	UU70W U34	7/8" - 1/2"
BB 2000 DX34-LG	7020	4-7	2x UUD1 U30 (60) + UUD1 U30 (60)	2x UUD3 U30 (60) + UUD3 U30 (60)	5/8" - 3/8"
BB 2500 DX43-LG	8190	4-7	-	2x UU70W U34 + UU85W U74	1" - 3/8"
BB 3000 DX47-LG	9360	4-7	-	2x UU70W U34	1" - 3/8" // 5/8" - 3/8"

Bomba Calor - VRF					
Model	Cabal Nominal (m³/h)	Alçada Recomanada (m)	Connexions bomba de calor		
BB 1000 VRF17-LG	3510	4-7	1" - 3/8"		
BB 1500 VRF24-LG	4680	4-7	7/8" - 1/2"		
BB 2000 VRF35-LG	7020	4-7	7/8" - 1/2"		
BB 2500 VRF43-LG	8190	4-7	7/8" - 1/2"		
BB 3000 VRF47-LG	9360	4-7	7/8" - 1/2"		

Dimensions

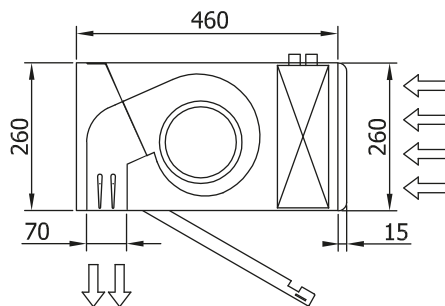
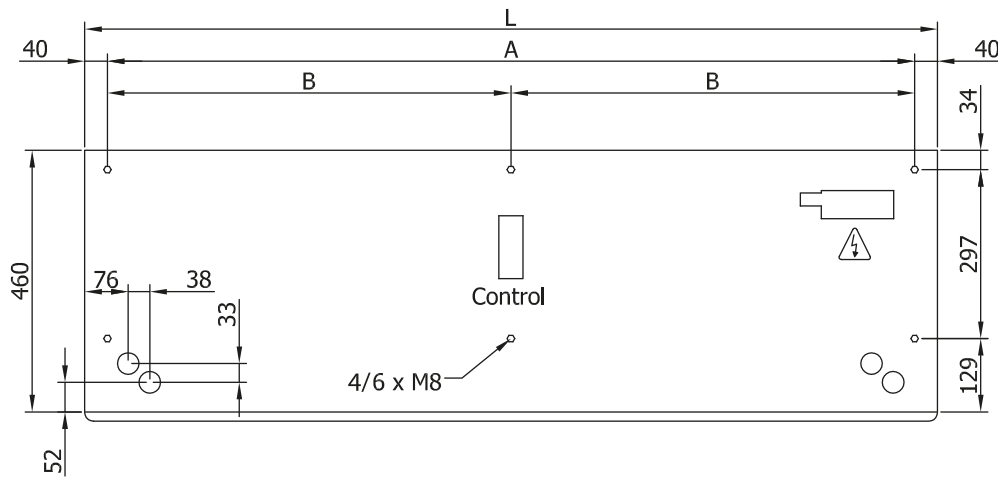

L	A	B
1000	920	-
1500	1420	710
2000	1920	960
2500	2420	1210
3000	2920	1460